

PROXXON

Werkzeug mit Charakter!



2017

PROXXON

INDUSTRIAL



Steckschlüsselsätze von PROXXON. Gefertigt nach modernsten Produktionsverfahren in der weltgrößten Kaltschmiede für Werkzeuge.



Die Ratsche – das wichtigste Teil:

Aus einem Stück aus CrV-Stahl geschmiedet. Gehärtet und mit makelloser Verzahnung: mehrere der 52 Zähne rasten gleichzeitig ein und übertragen extrem hohes Drehmoment. Mit Entriegelungsmechanismus: Lösen der Einsatzwerkzeuge durch Knopfdruck. Optimaler Oberflächenschutz: 2 x vernickelt und danach matt-verchromt. Unlösbarer Griff aus öl- und säurefestem TPR (Thermoplastic Rubber) mit praktischer Bohrung zum Aufhängen.



Das Driver-System:

Der Antrieb erfolgt nicht über die Ecken, sondern an den Flanken. Für hohe Kraftübertragung, Kanten der Muttern bleiben unberührt.

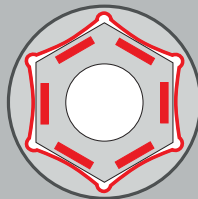

Alle Schrauber-Einsätze:

mit CrV-Sockel **1**.
Klingen jedoch aus Chrom-Silicium-Mangan-Molybdän legiertem Spezialstahl **2**.

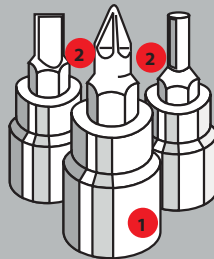

Einsätze und Bedienungselemente sind aus CrV-Stahl 31 CrV 3 geschmiedet.

Mit hohem Kohlenstoffgehalt für durchgehende Härte **3**. Sechskantseitig wird ein tiefes und gleichmäßiges Durchschmieden garantiert, **4** damit hervorstehende Gewindebolzen nicht stören. Obwohl sehr dünnwandig **5**, besteht keinerlei Bruchgefahr. Die oben abgeschrägte Fläche **6** erleichtert das Aufsetzen. Im Vierkant 4 ausgefräste Passungen, **7** damit die Ratsche richtig einrasten kann. Steckschlüsseleinsätze ab 19 mm für bessere Handlichkeit vierkantseitig abgedreht **8**.
Optimaler Oberflächenschutz: 2 x vernickelt und 1 x matt-verchromt.

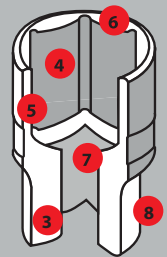

Qualität gewinnt:

Werte für Härte und maximales Drehmoment sind besser, als von DIN/ISO gefordert. Die Maßhaltigkeit liegt innerhalb der zugelassenen Toleranzen.



2 JAHRE GARANTIE

Gewerblich voll nutzbar!

Für Steckschlüssel-Einsätze und Verbindungselemente
25 Jahre Garantie auf Material- und Herstellerfehler.



Deutlich lesbare Schlüsselweiten durch Laser-Markierverfahren!

Steckschlüsselsätze in stabilen, pulverbeschichteten Stahlkästen. Aus Chrom-

Vanadium-Stahl 31 CrV3 geschmiedet. 100.000fach Werkstatt-erprobt.

PROXXON

INDUSTRIAL

**DIN
ISO**

Werte für Härte und maximales Drehmoment sind besser, als von DIN/ISO gefordert. Die Maßhaltigkeit liegt innerhalb der zugelassenen Toleranzen.

**2 JAHRE
GARANTIE**

Gewerblich voll nutzbar!

Für Steckschlüssel-Einsätze
und Verbindungselemente
25 Jahre Garantie auf
Material- und Herstellerfehler.

Unsere Testmechaniker bevorzugen für Steckschlüsselsätze Stahlkästen: Sie sind robust und vor allem kompakt – viel Werkzeug, übersichtlich auf kleiner Fläche.

Tabelle für Gewinde von M 1,6 – M 24 mit Anzugsdrehmomenten im Deckel dauerhaft fixiert.



Herstellung nach
Certificate of Registration
File No. A10048 vom 09.02.01
ISO 9001:2000

Mit verwindungsfesten, unverwüstlichen Formeinlagen aus gespritztem POLYPROPYLEN. Ölfest, säurefest und leicht zu reinigen. Mit dauerhaft gut lesbarer Markierung für alle Schlüsselweiten!

**Steckschlüsselsatz für die kraftvolle Mechanik.
Mit 1/2"-Ratsche, 29-teilig.**

Steckschlüsseleinsätze von 8 – 34 mm (letzte für M 22 nach neuer ISO-Norm). Tiefbetteinsätze Größen 13 – 17 und 19 mm für weit überstehende Gewindebolzen. Zündkerzen-Spezialeinsätze 16 und 21 mm. Sonstiger Inhalt siehe Abbildung.

NO 23 000



Die hochfesten Formeinlagen aus POLYPROPYLEN eignen sich hervorragend zum Einlegen in Schubladen der gängigen Werkstattwagen.

Hinweis:

Unsere Testmechaniker sind gegen geklemmte Teile. Entnahme und Zurücklegen der Werkzeuge muss ohne Gegenhaltung mit zwei Fingern möglich sein.





**Komplettkasten
mit 1/4"- und 1/2"-Ratsche, 56-teilig.**

Steckschlüsseleinsätze von 4 – 32 mm. Zündkerzen-Spezialeinsätze 16 und 21 mm. Schraubereinsätze mit Vierkantantrieb für Schlitzschrauben, Kreuzschlitzschrauben, TX-Schrauben (mit stirnseitiger Bohrung) und Innensechskantschrauben. Innensechskantschlüssel (abgewinkelt) Gr. 1,25 – 1,5 – 2 – 2,5 und 3 mm. Sonstiger Inhalt siehe Abbildung.

NO 23 040



**PKW-Steckschlüsselsatz
mit 1/4"- und 1/2"-Ratsche, 27-teilig.**

Für alle wichtigen PKW-Schrauben von 6 – 32 mm. Zündkerzen-Spezialeinsätze 16 und 21 mm. Sonstiger Inhalt siehe Abbildung.

NO 23 020



TX-Steckschlüssel-Spezialsatz, 24-teilig.

TX-Schraubereinsätze für 1/4"-Antrieb (6,3 mm) von Gr. TX 8 bis TX 30 (mit stirnseitiger Bohrung) und Außen-TX Gr. E 4 bis E 10 (alles Anzugsdrehmomente bis 25 Nm).

Für 1/2"-Antrieb (12,5 mm) Gr. TX 40 – 60 und Außen-TX E 12 – E 20 (für Anzugsdrehmomente von 25 – 135 Nm). Drei abgewinkelte Schlüssel TX 6, 8 und 10. Sonstiger Inhalt siehe Abbildung.

NO 23 102



**Spezialsatz
für Innensechskantschrauben, 18-teilig.**

Für 1/4"-Vierkantantrieb (6,3 mm) und Anzugsdrehmomente bis 25 Nm. Gr. 2 – 6 mm.

Für 1/2"-Vierkantantrieb (12,5 mm) und Anzugsdrehmomente von 25 – 210 Nm: Gr. 6 – 14 mm (kurze Version 55 mm) und Gr. 5 – 12 (lange Version 100 mm). Sonstiger Inhalt siehe Abbildung.

NO 23 100



**Spezialsatz
für Vielzahnschrauben XZN, 18-teilig.**

Für Motor (Zylinderkopf), Gelenkwellen, Hinterachsen. Für 1/2"-Vierkantantrieb (12,5 mm). Schraubereinsätze von 5 – 14 mm in normaler Version (55 mm) und von 6 – 14 mm in extralanger Version (100 mm). Dazu von außen fassende 12-kant Einsätze 9 – 21 mm.

NO 23 296

Laserbeschriftung:

Für deutlich lesbare Schlüsselweiten.

Schraubendrehergriff mit 1/4"-Vierkant.
Im Griff oben 1/4"-Aufnahme zum Auf-
setzen einer Ratsche oder eines T-Stückes.



Feinmechaniker-Satz mit 1/4"-Ratsche, 36-teilig.

Steckschlüsseleinsätze von 4 – 13 mm. Schraubereinsätze mit Vierkant-
antrieb für Schlitzschrauben, Kreuzschlitzschrauben, TX-Schrauben (mit
stirnseitiger Bohrung) und Innensechskantschrauben. Dazu 5 abgewin-
kelte Innensechskantschlüssel Gr. 1,25 – 1,5 – 2 – 2,5 und 3 mm.
Sonstiger Inhalt siehe Abbildung.

NO 23 080

Schraubersatz mit 1/4"-Ratsche und Magnethalter, 39-teilig.

Steckschlüsseleinsätze von 4 – 14 mm. Dazu 16 Sechskantbits aus hoch-
legiertem Spezialstahl. Je 1 Adapter für Verbindung Sechskant/Vierkant
(Magnethalter/Steckschlüsseleinsatz) und Innensechskant/Innenvierkant
(Ratsche/Schrauberbit). Abgewinkelte Innensechskantschlüssel Gr. 1,25
– 1,5 – 2 – 2,5 und 3 mm. Sonstiger Inhalt siehe Abbildung.

NO 23 070

Feinmechaniker-Satz mit 1/4"-MICRO-Kompaktratsche und Steckschlüsseleinsätzen mit starkem Magneteinsatz, 32-teilig.

 Steckschlüsseleinsätze von 5 – 13 mm. Dazu je eine Verlänge-
rung 50, 100 und 150 mm: Muttern und Schrauben werden
beim Arbeiten in Kanälen durch den Magneteinsatz sicher
gehalten. 17 Standardbits (25 mm) aus hochlegiertem Spezial-
stahl. Adapter für Sechskant/Vierkant. Sonstiger Inhalt siehe Abbildung.

NO 23 078

Kompaktsatz mit 3/8"-Ratsche, 24-teilig.

Für 6 – 24 mm. Inkl. Zündkerzen-Spezialeinsätze 16, 18 und 21 mm.
Sonstiger Inhalt siehe Abbildung.

NO 23 110

Super-Kompaktsatz mit 3/8"-Ratsche, 65-teilig.

Steckschlüsseleinsätze von 6 – 24 mm. Tiefbetteinsätze
für weit überstehende Gewindebolzen 10 – 13 – 15
und 17 mm. Zündkerzen-Spezialeinsätze 14 – 16
– 18 und 19 mm. Schraubereinsätze mit Vierkant-
antrieb für HX-, TX- und XZN-Schrauben. 8 abgewin-
kelte Schlüssel: HX 1,25 – 1,5 – 2 – 2,5 und 3 mm sowie
TX 6 – 8 und 10. Sonstiger Inhalt siehe Abbildung.

NO 23 112



Sechs sinnvoll zusammengestellte Steckschlüsselsätze im kompakten Kunststoffkoffer. Hochfest, mit Schnappverschluss und stabiler Einlage.

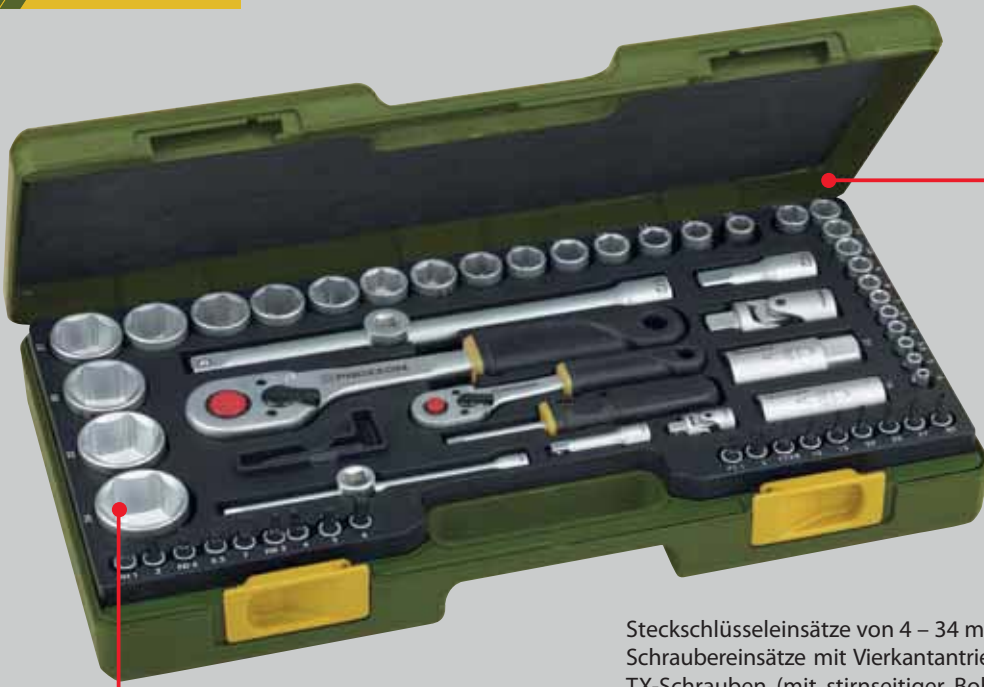

Composition and design copyright by PROXXON.



Komplettsatz mit Knüppelratschen 1/4" und 1/2", 65-teilig.

Mit 34 mm-Steckschlüsseinsatz (nach neuer ISO-Norm für M 22).

Steckschlüsseinsätze von 4 – 34 mm. Zündkerzen-Spezialeinsätze 16 und 21 mm. Schraubereinsätze mit Vierkantantrieb für Schlitzschrauben, Kreuzschlitzschrauben, TX-Schrauben (mit stirnseitiger Bohrung) und Innensechskantschrauben. Innensechskantschlüssel (abgewinkelt) Gr. 1,25 – 1,5 – 2 – 2,5 und 3 mm. 4 Verlängerungen, 1 Schraubgriff mit Vierkant. 2 Kreuzgelenke. Sonstiger Inhalt siehe Abbildung.

NO 23 286

Komplettsatz mit Knüppelratschen 1/4" und 1/2". Für zöllige Schrauben. 65-teilig.



Steckschlüsseinsätze von 5/32" bis 1 3/8". Zündkerzen-Spezialeinsätze 5/8" und 13/16". Schraubereinsätze mit Vierkantantrieb für Schlitzschrauben, Kreuzschlitzschrauben, TX-Schrauben (mit stirnseitiger Bohrung) und Innensechskantschrauben. 5 Innensechskant-Schlüssel (abgewinkelt) von 0,05" bis 1/8". 4 Verlängerungen. 2 Kreuzgelenke. Schraubgriff mit Vierkant. Sonstiger Inhalt siehe Abbildung.



NO 23 294

Für zöllige Schraubengrößen von 5/32" bis 1 3/8".

Kompaktsatz mit Knüppelratsche 3/8", 47-teilig.



Steckschlüsseinsätze von 6 – 24 mm. Tiefbetteneinsätze 10 – 17 mm, (für weit überstehende Gewindebolzen). Zündkerzen-Spezialeinsätze 14, 16, 18 und 21 mm. Schraubereinsätze mit Vierkantantrieb für Innensechskantschrauben (4 – 10 mm) und TX-Schrauben (20 – 45). 2 Verlängerungen. Kreuzgelenk. Innensechskantschlüssel Gr. 1,25 – 1,5 – 2 – 2,5 und 3 mm. Sonstiger Inhalt siehe Abbildung.

NO 23 282

Mit der robusten, feinverzahnten Knüppelratsche für den kraftvollen Einsatz.

Entriegelungs-Mechanismus durch Knopfdruck.

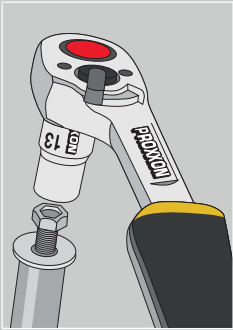

2 JAHRE GARANTIE

Gewerblich voll nutzbar!

Für Steckschlüsseinsätze und Verbindungselemente

25 Jahre Garantie auf Material- und Herstellerfehler!

Durch asymmetrische Form bessere Übersicht beim Aufsetzen.

DIN
ISO



Makellose Verzahnung und zuverlässiger Umschaltmechanismus. Mehrere der 72 Zähne rasten gleichzeitig ein und übertragen auch extremes Drehmoment.



Spezial-Steckschlüsselsatz mit Tiefbetteinsätzen, 20-teilig.



Mit 1/4"-Vierkanttrieb (6,3 mm)

(für Anzugsdrehmomente hier unter 25 Nm): Sechskanteinsätze für SW 4 – 5 – 5,5 – 6 – 7 – 8 – 9 – 10 – 11 und 12 mm.

Mit 1/2"-Vierkanttrieb (12,5 mm)

(für Anzugsdrehmomente über 25 Nm): 13 – 14 – 15 – 16 – 17 – 18 – 19 – 21 – 22 und 24 mm. Alle Teile matt verchromt und gut lesbar markiert.

Sonstiger Inhalt siehe Abbildung.

NO 23 292

Feinmechanikersatz mit Knüppelratsche 1/4", 50-teilig.



Steckschlüsseinsätze von 4 – 13 mm. Tiefbetteinsätze 6 – 10 mm (für weit überstehende Gewindebolzen). Schraubereinsätze mit Vierkanttrieb für Schlitzschrauben, Kreuzschlitzschrauben, TX-Schrauben (mit stirnseitiger Bohrung) und Innensechskantschrauben. Außen-TX-Einsätze Gr. E 4 – E 10. Kreuzgelenk. 2 Verlängerungen. Schraubegriff mit Vierkant. Dazu 5 abgewinkelte Innensechskantschlüssel Gr. 1,25 – 1,5 – 2 – 2,5 und 3 mm. Sonstiger Inhalt siehe Abbildung.

NO 23 280

Spezialsatz für TX- und Innensechskantschrauben, 42-teilig.



Mit 1/4"-Vierkanttrieb (6,3 mm)

(für Anzugsdrehmomente bis 25 Nm): Schraubereinsätze für Innensechskantschrauben Gr. 2 – 6 mm und Schraubereinsätze TX 8 – TX 40 (mit stirnseitiger Bohrung) sowie Außen-TX E 4 bis E 10.

Mit 1/2"-Vierkanttrieb (12,5 mm)

(für Anzugsdrehmomente von 25 – 210 Nm): Schraubereinsätze für Innensechskantschrauben Gr. 7 – 14 (kurze Version, 55 mm) und Gr. 6 – 12 (lange Version, 100 mm), für TX-Schrauben Gr. 45 – 60 (kurze Version) und für Außen-TX Gr. E 12 – E 20. Dazu 5 abgewinkelte Innensechskantschlüssel Gr. 1,25 – 1,5 – 2 – 2,5 und 3 mm.

NO 23 290

NO 23 650: Seit 25 Jahren der Klassiker unter Werkzeugkoffern weltweit.

Mit hochkarätigem Schraubwerkzeug. Jetzt in der 7. Generation.

DIN
ISO



SlimLine-Ring-Gabelschlüssel von 6 – 19 mm. Statt 12 jetzt 14 Schlüssel (mit SW 16 und 18, neu nach ISO für Schrauben M 10 und M 12).

1/2"-Steckschlüsseleinsätze: statt 10 jetzt 14 Einsätze (hinzu kommen SW 11, 16, 18 und 21 mm).

Schlosserhammer (300 g) mit Graphitstiel für unübertroffene Vibrationsdämpfung. Handliche, rutschfeste Weichkomponente im Griffbereich.

Umschaltratsche mit Entriegelungs-Mechanismus.

Zu den Zündkerzenspezialeinsätzen 16 und 21 kommt jetzt die immer wichtiger werdende SW 18.

PKW- und Universalwerkzeugkoffer

Ring-Gabelschlüssel von 6 – 19 mm. 1/2"-Steckschlüsseleinsätze von 8 – 24 mm. Zündkerzenspezialeinsätze 16 – 18 und 21 mm. Autolichtprüfer mit Kabel und Krokoklemme (für Kfz-Elektrik). Sonstiger Inhalt siehe Abbildung. Jedes Teil hat seinen festen Platz: Ordnung für immer!

NO 23 650



Steckschlüsselsatz mit 3/4"-Vierkantantrieb. Für Lastwagen, Traktoren und Maschinen, 15-teilig.

10 Einsätze von 22 – 50 mm. 520 mm lange Umschaltratsche (72 Zähne) mit Entriegelungs-Mechanismus. Hebel mit Gleitstück (500 mm). Je eine Verlängerung 200 und 400 mm.

NO 23 300



KNIPEX

Kombizange
aus CrV-Stahl.

KNIPEX

Wasserpumpenzange mit
durchgestecktem Gelenk.

Universal- und Ölabsaugpumpe AP 12. Für mühelosen Ölwechsel in 2 – 3 Minuten.

Saugt problemlos Motoren-, Diesel- und Heizöl. Förderleistung ca. 250 l/h (mit 1/2"-Ansaugschlauch). Bei Ölwechsel mit Sonde ca. 3 l/min. (40 °C Öltemperatur). 200 cm lange Anschlussleitung mit Krokoklemmen für Batteriepole. Saug- und druckseitiger Anschlussstutzen für 1/2"-Schläuche. Mitgeliefert wird eine Sonde (ca. 800 mm lang, Außendurchmesser 6 mm) für den Ölmesstab-Schacht, fest verbunden mit einem Sauggewebeslauch. Dazu ein transparenter Ablass-Schlauch 1/2", ca. 150 cm lang. Gehäuse aus glasfaserverstärktem POLYAMID, ca. 120 x 90 x 90 mm. Gewicht ca. 1,4 kg.

NO 25 262

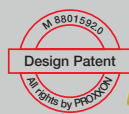

Hinweis:

Die Ölabsaugsonde passt für alle Fahrzeuge, deren Ölmesstabrohr durchgehend über 6 mm Durchmesser hat. Dies ist bei den meisten Autotypen der Fall. Fragen Sie bitte Ihre Werkstatt.

8-teilige Pocket-Schlüsselsätze für Innensechskantschrauben (HX 1,5 – 8 mm) und für TX-Schrauben (TX 9 – 40).

Von PROXXON-Designer Helmut Scholz:
Ein Koffer ohne Schnickschnack aus hochwertigem
POLYPROPYLEN. Trittfest, schlagfest, benzin- und säurebeständig.

PROXXON
INDUSTRIAL

1/4"
6,3 mm

Ratschen, Steckschlüssel-Einsätze und Bedienelemente

für die feine Mechanik. Aus Chrom-Vanadium-Stahl 31 CrV 3.

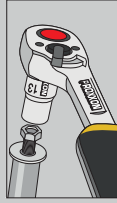

Knüppelratsche 1/4". Die Robuste!

Mit makelloser Verzahnung: Mehrere der 72 Zähne rasten gleichzeitig ein und übertragen extremes Drehmoment. Umschalthebel für Rechts- und Linkslauf. Entriegelungs-Mechanismus: Lösen der Einsätze durch Knopfdruck. Kopf und Schaft aus einem Stück CrV-Stahl geschmiedet, 2x vernickelt und matt-verchromt. Griff aus öl- und säurefestem TPR (Thermoplastic Rubber) mit praktischer Bohrung zum Aufhängen.

NO 23 330

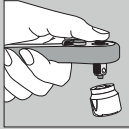

Ratsche 2000 1/4". Die extrem Flache!

Mit handlichem Griffteil aus weichgriffigem HYTREL von Dupont und praktischer Bohrung zum Aufhängen. Präziser Ratschenantrieb mit 44 Zähnen für lange Lebensdauer und hohes Drehmoment. Umschalthebel für Rechts- und Linkslauf. Entriegelungs-Mechanismus: Lösen der Einsätze durch Knopfdruck.

NO 23 170



Standard-Ratsche 1/4". Die vielfach Bewährte!

Mit Umschaltfunktion direkt auf dem Ratschenmechanismus. Mehrere der 52 Zähne rasten gleichzeitig ein und übertragen extrem hohe Drehmomente. Entriegelungs-Mechanismus: Lösen der Einsätze durch Knopfdruck. Kopf und Schaft aus einem Stück CrV-Stahl geschmiedet, 2x vernickelt und matt-verchromt. Griff aus öl- und säurefestem TPR (Thermoplastic Rubber) mit praktischer Bohrung zum Aufhängen.

NO 23 092



Standard-Ratsche 1/4". Mit flexiblem Kopf!

Kopf in 6 Positionen bis 90° durch Knopfdruck arretierbar. Ideal, wenn es eng und knifflig wird. Sonst exakt wie die oben beschriebene Standardratsche 1/4" (NO 23 092).

NO 23 074

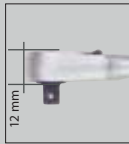

MICRO-Kompaktratsche 1/4". Die kleine, schlanke für knifflige Arbeiten!

Feinverzahnt: Mehrere der 72 Zähne rasten gleichzeitig ein und übertragen hohes Drehmoment. Entriegelungs-Mechanismus: Lösen der Einsätze durch Knopfdruck. Aus CrV-Stahl geschmiedet, 2 x vernickelt und matt-verchromt. Griff aus öl- und säurefestem TPR (Thermoplastic Rubber) mit praktischer Bohrung zum Aufhängen.

NO 23 160

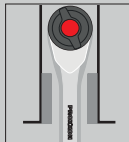

ROTARY-Ratsche 1/4". Mit zusätzlicher Winkelschraubfunktion!

Durch Drehen des Griffes kann einseitig auf Anschlag vorgespannt werden. Wenige Millimeter reichen zum Lösen und Festziehen. Im „Leerlauf“ wird durch die Rotation des Griffes geschraubt. Feinverzahntes Getriebe (52 Zähne) mit Umschaltfunktion. Entriegelungs-Mechanismus: Lösen der Einsätze durch Knopfdruck.

NO 23 082



1/4"-T-Griff mit Gleitstück

Größe
100 mm
Artikel
Nummer
23 704



1/4"-Verlängerung

50 mm
23 707
100 mm
23 708
150 mm
23 705



1/4"-Flexible Verlängerung

150 mm
23 706



1/4"-Kardangelen

23 709



1/4"-Magnethalter für Sechskant-Bits
mit Innen- und Außensechskant.

23 703

Ideal zum Arbeiten mit Elektroschrauber und Bohrmaschine.



Bohrmaschinenadapter
für 1/4"-Steckschlüsseleinsätze

23 700



1/4"-Schraubendrehergriff
mit Vierkant an Schaft- und Griffstück

140 mm
23 702



1/4"-Adapter für Sechskant-Bits ①
(DIN 3126) Innenvierkant auf Innensechskant

23 780

1/4"-Adapter ②
1/4"-Innenvierkant auf 3/8"-Außenvierkant

23 782

1/4"-Adapter ③
mit 1/4"-Außenvierkant auf 1/4"-Außensechskant

23 701



1/4"-Steckschlüsseinsatz
Hergestellt aus CrV-Stahl. Gesamtlänge 25 mm.

4 mm	23 710
4,5 mm	23 711
5 mm	23 712
5,5 mm	23 713
6 mm	23 714
6,5 mm	23 715
7 mm	23 716
8 mm	23 718
9 mm	23 720
10 mm	23 722
11 mm	23 724
12 mm	23 726
13 mm	23 728
14 mm	23 729



1/4"-Tiefbett-Steckschlüsseinsatz
Für lang überstehende Gewindebolzen.
Hergestellt aus CrV-Stahl. Gesamtlänge 50 mm.

4 mm	23 767
5 mm	23 768
5,5 mm	23 769
6 mm	23 770
7 mm	23 772
8 mm	23 774
9 mm	23 776
10 mm	23 778
11 mm	23 777
12 mm	23 775
13 mm	23 779
14 mm	23 773



1/4"-Innensechskant-Einsatz, 33 mm
Sechskant aus Chrom-Silicium-Mangan-Molybdän-Stahl. Sockel aus CrV-Stahl.

HX 2 mm	23 744
HX 2,5 mm	23 746
HX 3 mm	23 743
HX 4 mm	23 745
HX 5 mm	23 747
HX 6 mm	23 749
HX 8 mm	23 751



1/4"-Außen-TX-Einsatz
Hergestellt aus CrV-Stahl. Gesamtlänge 25 mm.

E 4	23 788
E 5	23 790
E 6	23 792
E 7	23 793
E 8	23 794
E 10	23 796



1/4"-TTX-Einsatz, 33 mm (mit stirnseitiger Bohrung)
Klinge aus Chrom-Silicium-Mangan-Molybdän-Stahl. Sockel aus CrV-Stahl.

TTX 5	23 755
TTX 6	23 752
TTX 8	23 753
TTX 10	23 754
TTX 15	23 756
TTX 20	23 758
TTX 25	23 760
TTX 27	23 761
TTX 30	23 762
TTX 40	23 764



1/4"-Schlitzschrauben-Einsatz, 33 mm
Klinge aus Chrom-Silicium-Mangan-Molybdän-Stahl. Sockel aus CrV-Stahl.

FD 4 mm	23 737
FD 5,5 mm	23 739
FD 7 mm	23 741
FD 8 mm	23 742

1/4"-Kreuzschlitzschrauben-Einsatz, 33 mm
Klinge aus Chrom-Silicium-Mangan-Molybdän-Stahl. Sockel aus CrV-Stahl.

PH 1	23 730
PH 2	23 731
PH 3	23 732



1/4"-Pozidriv-Einsatz, 33 mm
Klinge aus Chrom-Silicium-Mangan-Molybdän-Stahl. Sockel aus CrV-Stahl.

PZ 1	23 733
PZ 2	23 735

3/8"
10 mm

Ratschen, Steckschlüssel-Einsätze und Bedienelemente

handlich und kompakt! Aus Chrom-Vanadium-Stahl 31 CrV 3.

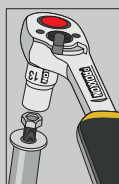

Knüppelratsche 3/8" Die Robuste!

Mit makelloser Verzahnung: Mehrere der 72 Zähne rasten gleichzeitig ein und übertragen ein extremes Drehmoment. Umschalthebel für Rechts- und Linkslauf. Entriegelungs-Mechanismus: Lösen der Einsätze durch Knopfdruck. Kopf und Schaft aus einem Stück CrV-Stahl geschmiedet. 2x vernickelt und matt-verchromt. Griff aus öl- und säurefestem TPR (Thermoplastic Rubber) mit praktischer Bohrung zum Aufhängen.

NO 23 332

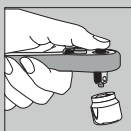

Ratsche 2000 3/8" Die extrem Flache!

Mit handlichem Griffteil aus weichgriffigem HYTREL von Dupont und praktischer Bohrung zum Aufhängen. Präziser Ratschenantrieb mit 44 Zähnen für lange Lebensdauer und hohes Drehmoment. Umschalthebel für Rechts- und Linkslauf. Entriegelungs-Mechanismus: Lösen der Einsätze durch Knopfdruck.

NO 23 180



Standard-Ratsche 3/8" Die vielfach Bewährte!

Mit Umschaltfunktion direkt auf dem Ratschenmechanismus. Mehrere der 52 Zähne rasten gleichzeitig ein und übertragen extrem hohe Drehmomente. Entriegelungs-Mechanismus: Lösen der Einsätze durch Knopfdruck. Kopf und Schaft aus einem Stück CrV-Stahl geschmiedet, 2x vernickelt und matt-verchromt. Griff aus öl- und säurefestem TPR (Thermoplastic Rubber) mit praktischer Bohrung zum Aufhängen.

NO 23 094

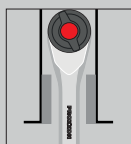

ROTARY-Ratsche 3/8" Mit zusätzlicher Winkelschraubfunktion!

Durch Drehen des Griffes kann einseitig auf Anschlag vorgespannt werden. Wenige Millimeter reichen zum Lösen und Festziehen. Im „Leerlauf“ wird durch die Rotation des Griffes geschraubt. Feinverzahntes Getriebe (52 Zähne) mit Umschaltfunktion. Entriegelungs-Mechanismus: Lösen der Einsätze durch Knopfdruck.

NO 23 083



3/8"-Verlängerung mit Gleitstück

Adapter 3/8"-Außenvierkant auf 1/2"- Innenvierkant

Größe
Artikel
Nummer

200 mm 23 558



3/8"-Verlängerung

75 mm 23 554
150 mm 23 556



3/8"-Kardangelenk

23 560



3/8"-Adapter

3/8"-Innenvierkant auf 1/4"-Außenvierkant
(Gleitstück für 1/4"-Verlängerung)

23 564



3/8"-Adapter

3/8"-Innenvierkant auf 1/2"-Außenvierkant
(Gleitstück für 1/2"-Verlängerung)

23 566



Bohrmaschinenadapter

für 3/8"-Steckschlüsseleinsätze

23 562



3/8"-Zündkerzen-Steckschlüsseleinsatz

Mit TPR (Thermoplastic Rubber) -Einsatz zum Festhalten der Kerze. 64 mm lang.

16 mm 23 550
18 mm 23 551

Dito, 70 mm lang

19 mm 23 541
21 mm 23 552



3/8"-Zündkerzen-Steckschlüsseleinsatz für Sechskant und Doppelsechskant (Bi-HX)

Besonders schlanke Ausführung (Ø 20 mm). Mit TPR (Thermoplastic Rubber) -Einsatz zum Festhalten der Kerze. 64 mm lang.

14 mm 23 553



3/8"-Steckschlüsseinsatz
Hergestellt aus CrV-Stahl.

Größe	Artikel Nummer
6 mm	23 500
7 mm	23 502
8 mm	23 504
9 mm	23 506
10 mm	23 508
11 mm	23 510
12 mm	23 512
13 mm	23 514
14 mm	23 516
15 mm	23 518
16 mm	23 520
17 mm	23 522
18 mm	23 523
19 mm	23 524
21 mm	23 526
22 mm	23 528
24 mm	23 530



3/8"-Tiefbett-Steckschlüsseinsatz
Für lang überstehende Gewindebolzen.
Hergestellt aus CrV-Stahl.
Gesamtlänge 46 mm.

8 mm	23 532
9 mm	23 534
10 mm	23 536
11 mm	23 538
12 mm	23 540
13 mm	23 542
14 mm	23 543
15 mm	23 544
17 mm	23 546
18 mm	23 548
19 mm	23 549
22 mm	23 545
24 mm	23 547

Dito, Gesamtlänge 64 mm.



3/8"-Innensechskant-Einsatz, 50 mm
Klinge aus Chrom-Silicium-Mangan-
Molybdän-Stahl. Sockel aus CrV-Stahl.

HX 4 mm	23 575
HX 5 mm	23 576
HX 6 mm	23 578
HX 7 mm	23 579
HX 8 mm	23 580
HX 9 mm	23 577
HX 10 mm	23 581
HX 11 mm	23 573



3/8"-Außen-TX-Einsätze
Hergestellt aus CrV-Stahl.

E 6	23 612
E 7	23 613
E 8	23 614
E 10	23 616
E 12	23 618
E 14	23 620
E 18	23 624



3/8"-TX-Einsatz, 50 mm
Sechskant aus Chrom-Silicium-Mangan-
Molybdän-Stahl. Sockel aus CrV-Stahl.

TX 10	23 583
TX 15	23 582
TX 20	23 584
TX 25	23 585
TX 27	23 586
TX 30	23 587
TX 40	23 588
TX 45	23 589
TX 50	23 590



3/8"-Schlitzschrauben-Einsatz, 50 mm
Klinge aus Chrom-Silicium-Mangan-
Molybdän-Stahl. Sockel aus CrV-Stahl.

FD 4 mm	23 591
FD 5,5 mm	23 592
FD 8 mm	23 593

3/8"-Kreuzschlitzschrauben-Einsatz, 50 mm
Klinge aus Chrom-Silicium-Mangan-
Molybdän-Stahl. Sockel aus CrV-Stahl.

PH 1	23 594
PH 2	23 595
PH 3	23 596



3/8"-Vielzahn-Einsatz, 50 mm
Für XZN-Schrauben.
Klinge aus Chrom-Silicium-Mangan-
Molybdän-Stahl. Sockel aus CrV-Stahl.

VZ 5	23 628
VZ 6	23 629
VZ 8	23 631
VZ 10	23 633

1/2"
12,5 mm

Ratschen, Steckschlüssel-Einsätze und Bedienelemente

für kraftvollen Einsatz. Aus Chrom-Vanadium-Stahl 31 CrV 3.

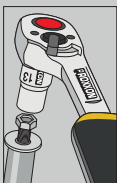

Knüppelratsche 1/2". Die Robuste!

Mit makelloser Verzahnung: Mehrere der 72 Zähne rasten gleichzeitig ein und übertragen ein extremes Drehmoment. Umschalthebel für Rechts- und Linkslauf. Entriegelungs-Mechanismus: Lösen der Einsätze durch Knopfdruck. Kopf und Schaft aus einem Stück CrV-Stahl geschmiedet. 2x vernickelt und matt-verchromt. Griff aus öl- und säurefestem TPR (Thermoplastic Rubber) mit praktischer Bohrung zum Aufhängen.

NO 23 334

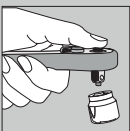

Ratsche 2000 1/2". Die extrem Flache!

Mit handlichem Griffteil aus weichgriffigem HYTREL von Dupont und praktischer Bohrung zum Aufhängen. Präziser Ratschenantrieb mit 44 Zähnen für lange Lebensdauer und hohes Drehmoment. Umschalthebel für Rechts- und Linkslauf. Entriegelungs-Mechanismus: Lösen der Einsätze durch Knopfdruck.

NO 23 190

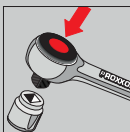

Standard-Ratsche 1/2". Die vielfach Bewährte!

Mit Umschaltfunktion direkt auf dem Ratschenmechanismus. Mehrere der 52 Zähne rasten gleichzeitig ein und übertragen extrem hohe Drehmomente. Entriegelungs-Mechanismus: Lösen der Einsätze durch Knopfdruck. Kopf und Schaft aus einem Stück CrV-Stahl geschmiedet, 2x vernickelt und matt-verchromt. Griff aus öl- und säurefestem TPR (Thermoplastic Rubber) mit praktischer Bohrung zum Aufhängen.

NO 23 096

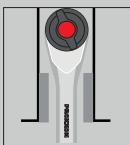

ROTARY-Ratsche 1/2". Mit zusätzlicher Winkelschraubfunktion!

Durch Drehen des Griffes kann einseitig auf Anschlag vorgespannt werden. Wenige Millimeter reichen zum Lösen und Festziehen. Im „Leerlauf“ wird durch die Rotation des Griffes geschraubt. Feinverzahntes Getriebe (52 Zähne) mit Umschaltfunktion. Entriegelungs-Mechanismus: Lösen der Einsätze durch Knopfdruck.

NO 23 084



Extralanger Hebel mit Gelenk und Ratschenfunktion!

Für das Lösen von festsitzenden Schrauben ohne großen Kraftaufwand. Robuster Ratschenmechanismus (60 Zähne) mit Ringumschaltung. Griff aus öl- und säurefestem TPR (Thermoplastic Rubber).

NO 23 090

Gesamtlänge 43 cm



1/2"-Verlängerung mit Gleitstück

Adapter 1/2"-Außenvierkant auf 3/8"-Innenvierkant

Größe

Artikel Nummer

250 mm

23 457



1/2"-Verlängerung

64 mm

23 452

125 mm

23 454

250 mm

23 456



1/2"-Adapter

1/2"-Innenvierkant auf 3/8"-Außenvierkant (Gleitstück für 3/8"-Verlängerung)

23 458



1/2"-Kardangelen

23 450



Bohrmaschinenadapter

für 1/2"-Steckschlüsseleinsätze

23 460



1/2"-Zündkerzen-Steckschlüsseleinsatz

Mit TPR (Thermoplastic Rubber)-Einsatz zum Festhalten der Kerze. 65 mm lang.

16 mm

23 442

Dito, 70 mm lang

18 mm

23 443

19 mm

23 445

21 mm

23 444



1/2"-Zündkerzen-Steckschlüssel mit Magneteinsatz

Ein kräftiger Dauermagnet erleichtert das Aufstecken und hält die Zündkerze bombenfest. 65 mm lang.

16 mm

23 392

Dito, 70 mm lang

18 mm

23 394

19 mm

23 395

21 mm

23 396



1/2"-Steckschlüsseinsatz
Ab 19 mm vierkantseitig abgedreht.
Hergestellt aus CrV-Stahl.

Größe	Artikel Nummer
8 mm	23 400
9 mm	23 402
10 mm	23 404
11 mm	23 406
12 mm	23 408
13 mm	23 410
14 mm	23 412
15 mm	23 414
16 mm	23 415
17 mm	23 416
18 mm	23 417
19 mm	23 418
20 mm	23 419
21 mm	23 420
22 mm	23 422
23 mm	23 423
24 mm	23 424
27 mm	23 426
30 mm	23 428
32 mm	23 430
34 mm	23 431
36 mm	23 429



1/2"-Tiefbett-Steckschlüsseinsatz
Für lang überstehende Gewindebolzen.
Hergestellt aus CrV-Stahl. Gesamtlänge 79 mm.

10 mm	23 355
11 mm	23 356
12 mm	23 357
13 mm	23 358
14 mm	23 359
15 mm	23 360
16 mm	23 361
17 mm	23 362
18 mm	23 363
19 mm	23 364
21 mm	23 365
22 mm	23 366
24 mm	23 367



1/2"-Schlitzschrauben-Einsatz, 55 mm
Klinge aus Chrom-Silicium-Mangan-Molybdän-Stahl. Sockel aus CrV-Stahl.

FD 8 mm	23 462
FD 10 mm	23 464

1/2"-Kreuzschlitzschrauben-Einsatz, 55 mm
Klinge aus Chrom-Silicium-Mangan-Molybdän-Stahl. Sockel aus CrV-Stahl.

PH 2	23 470
PH 3	23 472
PH 4	23 474

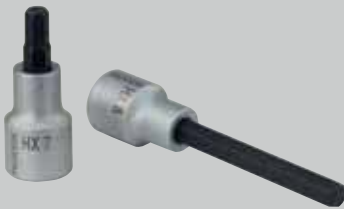

1/2"-Innensechskant-Einsatz, 55 mm
Sechskant aus Chrom-Silicium-Mangan-Molybdän-Stahl. Sockel aus CrV-Stahl.

HX 5 mm	23 476
HX 6 mm	23 477
HX 7 mm	23 478
HX 8 mm	23 479
HX 10 mm	23 480
HX 12 mm	23 481
HX 14 mm	23 482

1/2"-Innensechskant-Einsatz, 100 mm
Sechskant aus Chrom-Silicium-Mangan-Molybdän-Stahl. Sockel aus CrV-Stahl.

HX 5 mm	23 484
HX 6 mm	23 475
HX 7 mm	23 485
HX 8 mm	23 486
HX 10 mm	23 487
HX 12 mm	23 483
HX 14 mm	23 468



1/2"-Außen-TX-Einsatz
Hergestellt aus CrV-Stahl.

E 10	23 380
E 12	23 382
E 14	23 384
E 18	23 388
E 20	23 390

1/2"-TX-Einsatz, 55 mm
Klinge aus Chrom-Silicium-Mangan-Molybdän-Stahl. Sockel aus CrV-Stahl.

TX 20	23 488
TX 25	23 489
TX 27	23 490
TX 30	23 491
TX 40	23 492
TX 45	23 493
TX 50	23 494
TX 55	23 446
TX 60	23 447
TX 70	23 448



1/2"-TX-Einsatz, 100 mm
Klinge aus Chrom-Silicium-Mangan-Molybdän-Stahl. Sockel aus CrV-Stahl.

TX 40	23 495
TX 45	23 496
TX 50	23 497
TX 55	23 498
TX 60	23 499

Vielzahl-Einsätze für XZN-Schrauben
finden Sie auf Seite 16.

1/2"
12,5 mm



1/2"-Vielzahn-Einsatz, 55 mm
Für XZN-Schrauben.
Klinge aus Chrom-Silicium-Mangan-Molybdän-Stahl. Sockel aus CrV-Stahl.

1/2"-Vielzahn-Einsatz, 100 mm
Für XZN-Schrauben.
Klinge aus Chrom-Silicium-Mangan-Molybdän-Stahl. Sockel aus CrV-Stahl.



1/2"-Vielzahn-Steckschlüsseleinsätze, 12-kant
Hergestellt aus CrV-Stahl.

Größe	Artikel Nummer
VZ 5	23 318
VZ 6	23 319
VZ 8	23 321
VZ 10	23 323
VZ 12	23 325
VZ 14	23 327
VZ 6	23 370
VZ 8	23 371
VZ 9	23 376
VZ 10	23 372
VZ 12	23 373
VZ 14	23 374
9 mm	23 304
10 mm	23 305
12 mm	23 307
18 mm	23 311
19 mm	23 312
21 mm	23 314

IMPACT-Steckschlüsselsätze für Radmutter. Einsätze mit Kunststoffhülle und eingesetztem Kunststoffteil als Anschlag verhindern Beschädigungen der Alufelgen-Oberfläche. Jetzt auch in extralanger Ausführung (130 mm).

Zum Einsatz mit Druckluftschraubern 1/2". Hochlegierter Spezialstahl für extreme Verschleißfestigkeit und maximales Drehmoment von 500 Nm. Je ein Stück 17 – 19 und 21 mm in stabiler Stahlbox (pulverbeschichtet).



NO 23 938 Standardausführung, 85 mm
NO 23 970 extralange Ausführung, 130 mm

IMPACT-Steckschlüsseleinsätze einzeln. Standardlänge: 85 mm.

NO 23 962 Gr. 17
NO 23 964 Gr. 19
NO 23 966 Gr. 21

IMPACT-Steckschlüsseleinsätze einzeln. Extralang: 130 mm.

NO 23 972 Gr. 17
NO 23 974 Gr. 19
NO 23 976 Gr. 21



2 JAHRE GARANTIE

Gewerblich voll nutzbar!

Werkstatt-Spezialsätze für lange Gewindebolzen und Schrauben. Mit geschmiedeten, kurzen Rohrsteckschlüsseln und von außen fassender Ratsche.



Offene Bauweise: für Arbeiten mit langen Gewindebolzen und Schrauben.



14-teiliger Spezialsatz von 13 bis 27 mm

Mit Umschaltratsche, Griff aus TPR (Thermoplastic Rubber), 55 mm-Verlängerung (auch offene Bauweise) und Adapter mit 1/2"-Vierkant (12,5 mm). In stabiler Stahlbox (pulverbeschichtet) mit starker Formeinlage aus Kunststoff.
NO 23 604

13-teiliger Spezialsatz von 5,5 bis 14 mm

Mit Umschaltratsche, Griff aus TPR (Thermoplastic Rubber), 55 mm-Verlängerung (auch offene Bauweise) und Adapter mit 1/4"-Vierkant (6,3 mm). In stabiler Stahlbox (pulverbeschichtet) mit starker Formeinlage aus Kunststoff.
NO 23 602

**2 JAHRE
GARANTIE**

Gewerblich voll nutzbar!

MicroClick-Drehmomentschrauber MC 5 Für 1 – 5 Nm.



Automatische Kurzauslösung beim Anziehen von Schrauben: Deutlich hör- und fühlbares Click-Signal, wenn das vorgewählte Drehmoment erreicht ist. Einstellen des Drehmomentes durch Drehen des gerändelten Ringes am Griffende. Durch Einschub des Ringes wird der gewählte Wert fixiert. Gut lesbare Fensterskala. Zusätzliche Mikro-Skala zur Feinjustierung: 1 Drehung = 1 Nm. Skalenring mit 0,10 Nm-Teilung. Mit 1/4"-Vierkant (6,3 mm) für Steckschlüsseinsätze und aufsteckbaren Adapter mit Federhülse zur formschlüssigen Haltung von 1/4"-Standardbits (6,3 mm). Genauigkeit +/- 6%. Gesamtlänge 165 mm.

NO 23 347



Hinweis:

Ein ergonomisch gut geformter Schraubendreher-Griff ermöglicht ohne Hilfsmittel Drehmomente von 6 – 8 Nm "aus Menschenhand". Deshalb hat der **MC 10** eine 1/4"-Aufnahme stirnseitig für den Einsatz eines Hebels (T-Griff, Ratsche).



Adapter mit Federhülse für 1/4"-Standardbits gehört dazu.

MicroClick-Drehmomentschrauber MC 10 Für 2 – 10 Nm.

Feinjustierung: 1 Drehung = 2 Nm. Skalenring mit 0,2 Nm-Teilung. Mit stirnseitiger 1/4"-Aufnahme zum Aufsetzen eines T-Griffes mit Gleitstück (gehört zum Lieferumfang). Sonst baugleich mit dem links oben beschriebenen Typ MC 5.

NO 23 348



MicroClick-Drehmomentschrauber MC 2 Für 0,4 – 2 Nm.

Automatische Auslösung beim Anziehen von Schrauben: Deutlich hör- und fühlbares Click-Signal, wenn das vorgewählte Drehmoment erreicht ist. Einstellen des Drehmomentes durch Drehen des gerändelten Ringes am Griffende (verrastbar). Gut lesbare Fensterskala. 50 mm langer, schlanker Schaft mit Magnet-Aufnahme für Standardbits 1/4" (6,3 mm). Dazu Adapter mit 1/4"-Außensechskant auf 1/4"-Außenvierkant für Steckschlüsseinsätze. Genauigkeit +/- 6%. Gesamtlänge 170 mm. Gewicht 135 g.

NO 23 343

Stück für Stück kalibriert und endgeprüft. Mit dauerhaft gelasener Seriennummer zur Identifikation.

Mit 1/4"-Vierkant und Umschalthebel für Rechts- und Linkslauf.



MicroClick-Drehmomentschlüssel MC 15 Für 3 – 15 Nm.

Automatische Kurzauslösung beim Anziehen von Schrauben: Deutlich hör- und fühlbares Click-Signal, wenn das vorgewählte Drehmoment erreicht ist. Einstellen des Drehmomentes durch Drehen des gerändelten Ringes am Griffende. Durch Einschub des Ringes wird der gewählte Wert fixiert. Gut lesbare Analog-anzeige mit zusätzlicher Mikro-Skala zum Feinjustieren. Skalenring mit 0,4 Nm-Teilung. Antrieb durch 1/4"-Vierkant (6,3 mm) mit Adapter für 1/4"-Standard-Schrauberbits. Umschaltbar von Rechts- auf Linkslauf. Genauigkeit +/- 4%. Gesamtlänge 195 mm.

NO 23 345

Deutlich lesbare Analog-Anzeige mit zusätzlicher Mikro-Skala zum Feinjustieren.



Die hier angebotenen Drehmomentschrauber und Drehmomentschlüssel sind Präzisionswerkzeuge. Ein praktischer Kunststoffkoffer zur sicheren Aufbewahrung gehört zum Lieferumfang.

Stück für Stück kalibriert und endgeprüft. Mit Prüfzertifikat.

PROXXON

INDUSTRIAL

Ratschenmechanismus und Umschaltung von Rechts- auf Linksgang. Automatische Kurzurückstellung. Deutliches hör- und spürbares Click-Signal beim Erreichen des vorgewählten Drehmoments.



Deutlich lesbare Analoganzeige für das vorgewählte Drehmoment.

Ergonomischer Griff, den man durch seine Formgebung automatisch mittig greift. Wichtig für exaktes Auslösen.

Zusätzliche Mikro-Skala zum Feinjustieren.

Simple Vorwählen des Drehmomentes durch Drehen des gerändelten Ringes. Die Position wird dann durch Einschubring fixiert.



Hinweis:

IMPACT-Steckschlüsseinsätze für Radmuttern finden Sie auf Seite 16!

Praktischer Entriegelungsmechanismus: Der Aufsatz sitzt fest und löst sich auf Knopfdruck von selbst.

Stabiler, ovaler Schaft aus Stahl. Mit optimalem Rostschutz: 2x vernickelt, anschließend mattverchromt.

MicroClick MC 320. Für 60 – 320 Nm.

Mit 1/2"-Vierkantantrieb (12,5 mm). Gesamtlänge 610 mm. Sonst wie oben beschrieben.

NO 23 354

MicroClick MC 200. Für 40 – 200 Nm.

Mit 1/2"-Vierkantantrieb (12,5 mm). Gesamtlänge 530 mm. Sonst wie oben beschrieben.

NO 23 353

MicroClick MC 100. Für 20 – 100 Nm.

Mit 3/8"-Vierkantantrieb (10 mm). Gesamtlänge 430 mm. Besonders für Motorräder geeignet. Sonst wie oben beschrieben.

NO 23 351

MicroClick MC 30. Für 6 – 30 Nm.

Mit 1/4"-Vierkantantrieb (6,3 mm). Gesamtlänge 335 mm. Sonst wie oben beschrieben.

NO 23 349



MC 320

MC 200

Stück für Stück kalibriert und endgeprüft. Mit dauerhaft gelasener Seriennummer zur Identifikation.

2 JAHRE GARANTIE

Gewerblich voll nutzbar!

auslösung:
ntes.



MicroClick-Drehmomentschlüssel sind Präzisionswerkzeuge.
Ein praktischer Kunststoffkoffer zum Aufbewahren gehört zum Lieferumfang.



Umschalthebel für
Rechts- und Linkslauf.



MC 100

MC 30

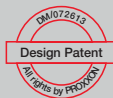

Anzugsdrehmomente für Schachtschrauben mit metrischen Regelgewinden (DIN 13, Teil 13) und Kopfauflagemaßen (DIN 912, 931, 934).
Der Reibungskoeffizient wurde bei einer Schraube, die nicht nachbehandelt bzw. phosphatiert ist, ermittelt (Eindrehzustand ungeschmiert, leicht geölt).

MM	HX	INHX	FM-TX	M-TX	Nm
M 1,6	3,2	SW 1,5			-
M 2	4	SW 2	TX 6		-
2 - 2,5			TX 7		-
M 2,5	5	SW 2	TX 8		-
2,9 - 3			TX 9		-
M 3	5,5	SW 2,5	TX 10	E 4	-
(M 3,5)	6		TX 15		-
M 4	7	SW 3	TX 20	E 5	3
M 5	8	SW 4	TX 25	E 6	5,9
4,5 - 6			TX 27		-
M 6	10	SW 5	TX 30	E 8	10
(M 7)	11		TX 40		-
M 8	13	SW 6	TX 40	E 10	25
8-10			TX 45		-
M 10	(16) 17	SW 8	TX 50	E 12	49
M 12	(18) 19	SW 10	TX 55	E 14	85
(M 14)	(21) 22	SW 12	TX 60	E 18	135
M 16	24	SW 14	TX 70	E 20	210
M 18	27	SW 14	TX 80	E 24	300
M 20	30	SW 17	TX 90	E 24	425
(M 22)	(34) 32				580
M 24	36	SW 19			740

© by PROXXON



MicroClick-Drehmomentschlüssel MC 200-Multi Für 40 – 200 Nm. Mit 10 Aufsteckwerkzeugen.



Ermöglicht Drehmoment-kontrolliertes Anziehen von Schrauben und Muffen an Rohrverbindungen, Hydraulikleitungen, Pneumatik-Rohrleitungen, Gewindestangen. Eine Problemlösung, wenn es knifflig wird und das Schraubwerkzeug nicht von oben aufgesteckt werden kann. Für seitlichen Zugang und wenn es eng wird.

10 Aufsteckwerkzeuge mit Einsteck-Vierkant (14 x 18 mm) zum Verrasten mit Federstift: 9 Gabelschlüssel, aus CrV-Stahl geschmiedet, in den Größen 13 – 14 – 15 – 17 – 19 – 22 – 24 – 27 und 30 mm. Ein Kopf mit Ratschenmechanismus und 1/2" (12,5 mm)-Vierkant (umsteckbar für Linksgewinde) macht den MicroClick MC 200-Multi zum normalen Drehmomentschlüssel für Steckschlüsseleinsätze.

Aufbau und Technik ansonsten wie bei MicroClick MC 200 und Familie (siehe links).

NO 23 342

Hinweis:

MicroClick-Drehmomentschrauber MC 2 (0,4 – 2 Nm),
MC 5 (1 – 5 Nm) und MC 10 (2 – 10 Nm) sowie
MicroClick-Drehmomentschlüssel MC 15 (3 – 15 Nm)
finden Sie auf Seite 17.

MicroSpeeder mit Ratschenfunktion ringseitig.

Für zeitsparendes Arbeiten ohne Umsetzen. Extralange Ausführung.

PROXXON
INDUSTRIAL

2 JAHRE
GARANTIE

Gewerblich voll nutzbar!

Durch 72-zahnigen Innenring aus hochlegiertem Spezialstahl erfolgt der Antrieb bereits bei einer Hebelbewegung von 5°. Dennoch liegen die übertragbaren Drehmomente weit über DIN/ISO. Schäfte aus CrV-Stahl mit optimalem Oberflächenschutz: 2x vernickelt und 1x mattverchromt. Deutlich lesbare Schlüsselweiten durch Laser-Markierverfahren!



Die abgekapselte Getriebe-konstruktion macht's möglich.



Für Schlüsselweiten extrem geringe Außenmaße (A + B). Kopf zudem sehr schlank.

Wo herkömmliche Schlüssel nicht mehr umgesetzt werden können, bewährt sich die Ratschen-Funktion!



MicroSpeeder in Standardausführung (gerade, schlanke Form ohne Umschaltung).



Mit Ratschenfunktion ringseitig. Für zeitsparendes Arbeiten ohne Umsetzen! Ideal zum "Einstechen" in enge Räume. Zum Motorenaus- und -einbau, an Automatik-Getrieben, an Hinterachsen u.v.m.

MicroSpeeder in Standardausführung, einzeln

NO 23 257	Gr. 8
NO 23 258	Gr. 9
NO 23 259	Gr. 10
NO 23 260	Gr. 11
NO 23 261	Gr. 12
NO 23 262	Gr. 13
NO 23 263	Gr. 14
NO 23 264	Gr. 15
NO 23 265	Gr. 16
NO 23 266	Gr. 17
NO 23 267	Gr. 18
NO 23 268	Gr. 19
NO 23 270	Gr. 21
NO 23 271	Gr. 22
NO 23 273	Gr. 24

MicroSpeeder in gerader, schlanker Form im Satz, 7-teilig.

Je ein Stück in extralanger Ausführung in den Größen 8 – 10 – 13 – 16 – 17 – 18 und 19 mm, wie hier beschrieben. In stabiler Stahlbox (pulverbeschichtet).

NO 23 275



Gerade Form ohne Umschaltung. Der Schlüssel wird einfach umgelegt.

MicroSpeeder mit Hebelumschaltung und 15° Abwinkelung ringseitig.



Ein Umlegen des um 15° abgewinkelten Kopfes (ringseitig) ist nicht möglich. Deshalb hat dieser Schlüsseltyp eine Hebelumschaltung für Rechts- und Linkslauf. Ideal zum Schrauben an Planflächen.

MicroSpeeder mit Hebelumschaltung, einzeln

NO 23 130	Gr. 8
NO 23 131	Gr. 9
NO 23 132	Gr. 10
NO 23 133	Gr. 11
NO 23 134	Gr. 12
NO 23 135	Gr. 13
NO 23 136	Gr. 14
NO 23 137	Gr. 15
NO 23 138	Gr. 16
NO 23 139	Gr. 17
NO 23 140	Gr. 18
NO 23 141	Gr. 19
NO 23 143	Gr. 21
NO 23 144	Gr. 22
NO 23 146	Gr. 24



Kopf um 15° abgewinkelt. Ideal zum Schrauben auf Planflächen.

MicroSpeeder mit Umschaltung im Satz, 7-teilig.

Je ein Stück in extralanger Ausführung in den Größen 8 – 10 – 13 – 16 – 17 – 18 und 19 mm, wie hier beschrieben. In stabiler Stahlbox (pulverbeschichtet).

NO 23 124



MicroSpeeder mit selbsthemmendem Gelenk ringseitig. Zum Abwinkeln bis 90° nach beiden Seiten.



Die für das Arbeiten in der Praxis sehr angenehme Selbsthemmung des Gelenkes ist auch nach mehr als 10.000 Betätigungen unvermindert vorhanden. Durch die Flexibilität unübertroffen, wenn es eng und knifflig wird.

MicroSpeeder mit Gelenk, einzeln

NO 23 045	Gr. 8 mm
NO 23 046	Gr. 9 mm
NO 23 047	Gr. 10 mm
NO 23 048	Gr. 11 mm
NO 23 049	Gr. 12 mm
NO 23 050	Gr. 13 mm
NO 23 051	Gr. 14 mm
NO 23 052	Gr. 15 mm
NO 23 053	Gr. 16 mm
NO 23 054	Gr. 17 mm
NO 23 055	Gr. 18 mm
NO 23 056	Gr. 19 mm
NO 23 058	Gr. 21 mm
NO 23 059	Gr. 22 mm
NO 23 061	Gr. 24 mm

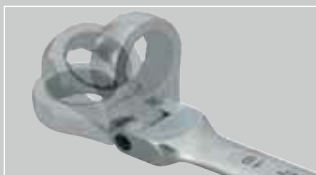

Selbsthemmendes Gelenk:
Unübertroffen,
wenn es eng und knifflig wird!

MicroSpeeder mit selbsthemmendem Gelenk im Satz, 7-teilig.

Je ein Stück in extralanger Ausführung in den Größen 8 – 10 – 13 – 16 – 17 – 18 und 19 mm, wie hier beschrieben. In stabiler Stahlbox (pulverbeschichtet).

NO 23 068



MicroSpeeder mit Ratschenfunktion.

Für zeitsparendes Arbeiten ohne Umsetzen. Extralange Ausführung.

PROXXON
INDUSTRIAL

4fach-MicroSpeeder. Nur ein Werkzeug für die wichtigsten PKW-Schrauben: 10 – 13 – 17 – 19 mm.

Ratschenfunktion mit 72-zahnigem Innenring aus hochlegiertem Spezialstahl. Der Antrieb erfolgt bereits bei einer Hebelbewegung von 5°. Hebelumschaltung für Rechts- und Linkslauf. Schaft aus CrV-Stahl mit optimalem Oberflächenschutz: 2 x vernickelt und 1 x mattverchromt. Mit Laserbeschriftung und deutlich lesbaren Schlüsselweiten. Gesamtlänge 210 mm.
NO 23 236



Hinweis:

Der 4fach-MicroSpeeder ist im Vergleich zum Einsatz von zwei MicroSpeedern mit Doppelring 10 x 13 und 17 x 19 zwar etwas klobiger. Man kann bei Größe 13 und 19 auch nicht durchstecken. Aber dafür hat man nur ein Werkzeug in der Tasche!

2 JAHRE
GARANTIE

Gewerblich voll nutzbar!

Doppelring-MicroSpeeder in gerader, schlanker Form. Ideal zum „Einstecken“ in enge Räume.



Zum Motorenaus- und -einbau, an Automatik-Getrieben, an der Hinterachse usw. Ratschenfunktion mit 72-zahnigem Innenring aus hochlegiertem Spezialstahl. Der Antrieb erfolgt bereits bei einer Hebelbewegung von 5°. Schäfte aus CrV-Stahl mit optimalem Oberflächenschutz: 2 x vernickelt und 1 x mattverchromt. Mit Laserbeschriftung und deutlich lesbaren Schlüsselweiten.

NO 23 241 Gr. 8 x 9
NO 23 243 Gr. 10 x 11
NO 23 244 Gr. 10 x 13
NO 23 246 Gr. 12 x 13

NO 23 247 Gr. 14 x 15
NO 23 249 Gr. 16 x 18
NO 23 250 Gr. 17 x 19
NO 23 252 Gr. 22 x 24



Gerade Form ohne Umschaltung. Der Schlüssel wird einfach umgelegt.

Gewerblich voll nutzbar!

2 JAHRE
GARANTIE

Speeder-Ratschenschlüssel in Standardversion. Mit Umschaltmechanismus.

Leicht, handlich und vor allem für Montagetarbeiten geeignet.

**2 JAHRE
GARANTIE**

Gewerblich voll nutzbar!



Speeder-Ratschenschlüsselsatz, 6-teilig.

Von 6 – 19 mm. Je ein Schlüssel SW 6 x 7, 8 x 9, 10 x 11, 12 x 13, 14 x 15 und 17 x 19. Zuverlässiger Ratschenmechanismus mit Ring-Einsatz aus CrV-Stahl (umschaltbar). In stabiler Stahlbox (pulverbeschichtet) mit Klappverschluss. Formeinsatz mit praktischem Ablagefach für Kleinteile (die in der Abbildung gezeigten Muttern gehören nicht zum Lieferumfang).

NO 23 231

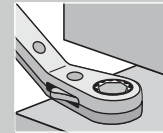
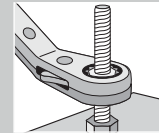

**DIN
ISO**

Speeder-Ratschenschlüssel, einzeln

NO 23 201 6 x 7
NO 23 204 8 x 9
NO 23 205 10 x 11
NO 23 207 10 x 13
NO 23 209 12 x 13

NO 23 211 14 x 15
NO 23 214 16 x 18
NO 23 215 17 x 19
NO 23 216 19 x 21

Rollgabelschlüssel aus CrV-Stahl geschmiedet. Nach DIN 3117/ISO 6787.

Extralange Version mit hautfreundlichem Griff aus öl- und säurefestem TPR (Thermoplastic Rubber) und Bohrung zum Aufhängen. Schlanker Kopf mit geschliffenen Backen. Präzise Führung der beweglichen Backe mit leichtgängiger Verstellung über eine gerändelte Schnecke. Gut lesbare Millimeter-Skala für Schlüsselweiten und zum Messen von Werkstücken.

	Länge in mm	maximale Schlüsselweite
NO 23 990	RG 200	24,5 mm
NO 23 992	RG 250	29 mm
NO 23 994	RG 300	34 mm



**2 JAHRE
GARANTIE**

Gewerblich voll nutzbar!

SlimLine - Schraubenschlüssel. Werkzeuge zum Anfassen. Aus CrV-Stahl geschmiedet,



Gewerblich voll nutzbar!



- Aufwendige Oberflächenbehandlung (2x vernickelt, 1x verchromt) mit hautfreundlichem Finish.
- Mit dauerhafter Laserbeschriftung und großen, deutlich lesbaren Schlüsselweiten in mm.
- Polierte Köpfe, schlank und dünnwandig. Dennoch liegen die Drehmomentwerte weit höher, als von DIN/ISO gefordert.
- Messtoleranzen sind enger als von DIN/ISO vorgegeben. Jedes Stück ist kalibriert und endkontrolliert.

SlimLine - Doppelmaulschlüsselsatz, 8-teilig. Komplett mit Halter. Nach DIN 3110 und ISO 3318.

Schlüsselweiten: 6 x 7, 8 x 9, 10 x 11, 12 x 13, 14 x 15, 16 x 17, 18 x 19 und 20 x 22 mm.

Jeder Schlüssel eingeklinkt in praktischem Kunststoffsockel mit Bohrungen für Wandbefestigung.

NO 23 800 Satz komplett

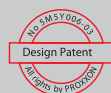

Jeder Schlüssel hat seinen festen Platz: Eingeklinkt in einem Kunststoffsockel, der auch an der Wand befestigt werden kann. Mit deutlichen Größenkennzeichnungen. Ordnung für immer!

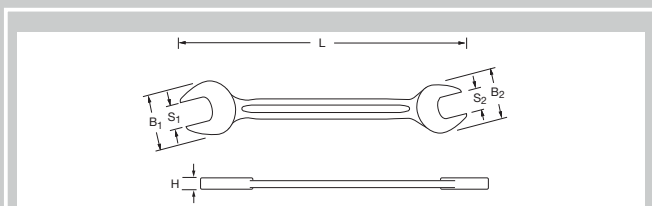

PROXXON INDUSTRIAL	SlimLine-Doppelmaulschlüssel, einzeln				
	S ₁ x S ₂	B ₁	B ₂	L	H
23 828	5 x 5,5 mm	13	14	111	3
23 830	6 x 7 mm	16	18	123	3,4
23 832	8 x 9 mm	20	22	140	3,5
23 834	10 x 11 mm	24	26	157	4,5
23 836	12 x 13 mm	28	29	173	4,7
23 838	10 x 13 mm	24	29	174	4,7
23 840	14 x 15 mm	32	34	190	5,5
23 842	16 x 17 mm	36	38	205	6
23 846	18 x 19 mm	38	42	220	6,5
23 848	17 x 19 mm	38	42	220	6,5
23 850	20 x 22 mm	43	46	235	7,5
23 852	21 x 23 mm	45	48	248	7,5
23 856	24 x 27 mm	49	55	268	8,5
23 860	30 x 32 mm	59	64	302	9,5
23 864	34 x 36 mm	65	79	320	10
23 866	41 x 46 mm	86	95	415	15,0

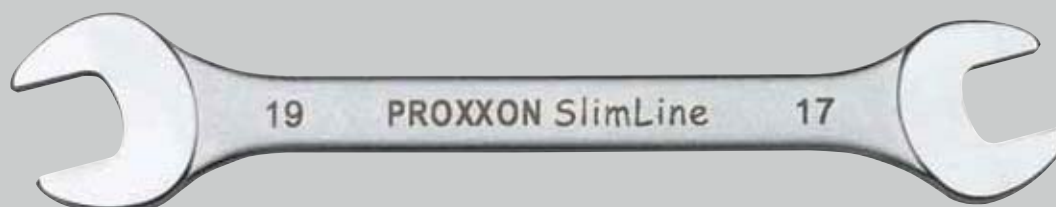

**SlimLine - Ring-Maulschlüsselsatz ,12-teilig.
Komplett mit Halter. Nach DIN 3113 und
ISO 3318. (ringseitig 15° abgewinkelt).**

Schlüsselweiten: 6-7-8-9-10-11-12-13-14-15-17 und 19 mm.
Jeder Schlüssel eingeklinkt in praktischem Kunststoffsockel mit
Bohrung zur Wandbefestigung.

NO 23 820 Satz komplett

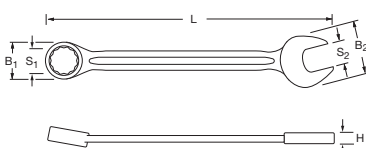

PROXXON INDUSTRIAL SlimLine - Ring-Maulschlüssel, einzeln

	S ₁	B ₁	B ₂	L	H
23 905	5,5 mm	9	14	93	3
23 906	6 mm	10	16	100	3,4
23 907	7 mm	12	18	110	3,4
23 908	8 mm	13	20	120	3,5
23 909	9 mm	15	22	130	3,5
23 910	10 mm	16	24	140	4,5
23 911	11 mm	17	26	150	4,5
23 912	12 mm	19	28	160	4,7
23 913	13 mm	20	29	170	4,7
23 914	14 mm	22	32	180	5,5
23 915	15 mm	24	34	190	5,5
23 916	16 mm	25	36	195	6
23 917	17 mm	25	38	210	6
23 918	18 mm	28	38	216	6,5
23 919	19 mm	28	42	230	6,5
23 920	20 mm	30	46	250	7,5
23 921	21 mm	32	45	245	7,5
23 922	22 mm	33	46	270	7,5
23 924	24 mm	36	49	280	8,5
23 927	27 mm	39	55	310	8,5
23 930	30 mm	44	59	340	9,5
23 932	32 mm	46	64	360	9,5
23 933	34 mm	50	70	380	15
23 935	36 mm	54	74	410	18
23 937	41 mm	61	84	460	21

**SlimLine - Ring-Maulschlüsselsatz, 15-teilig.
Mit den neuen ISO-Größen 16, 18 und 21 mm.
Sonst wie links beschrieben.**

Schlüsselweiten: 6-7-8-9-10-11-12-13-14-15-16-17-18-19 und 21 mm. Sonst wie links beschrieben.

NO 23 821 Satz komplett

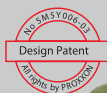

SlimLine - Schraubenschlüssel. Aus CrV-Stahl geschmiedet, sorgfältig gehärtet

und vergütet. Mit deutlich lesbaren Schlüsselweiten.



Gewerblich voll nutzbar!



Jeder Schlüssel hat seinen festen Platz:
Eingeklinkt in einem Kunststoffsockel,
der auch an der Wand befestigt werden kann.
Mit deutlichen Größenkennzeichnungen.
Ordnung für immer!

**SlimLine - Doppelringschlüsselsatz, 8-teilig.
Komplett mit Halter. Nach DIN 838 und ISO 3318.**

Schlüsselweiten: 6 x 7, 8 x 9, 10 x 11, 12 x 13, 14 x 15, 16 x 17, 18 x 19 und 20 x 22 mm. Jeder Schlüssel eingeklinkt in praktischem Kunststoffsockel mit Bohrungen für Wandbefestigung.

NO 23 810 Satz komplett

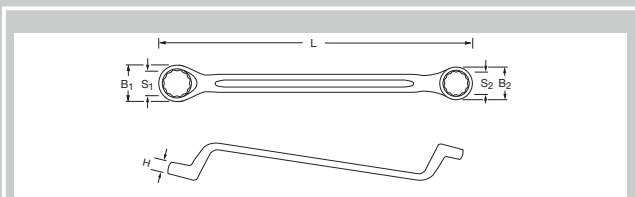

PROXXON INDUSTRIAL		SlimLine - Doppelringschlüssel, einzeln				
	S ₁ x S ₂	B ₁	B ₂	L	H	
23 868	5 x 5,5 mm	9	10	162	5	
23 870	6 x 7 mm	10	12	173	5,6	
23 872	8 x 9 mm	13	14	182	6,1	
23 874	10 x 11 mm	16	17	200	7,9	
23 876	12 x 13 mm	18	19	212	8,5	
23 878	10 x 13 mm	16	19	212	8,5	
23 880	14 x 15 mm	21	23	225	9,8	
23 882	16 x 17 mm	24	25	245	10,4	
23 886	18 x 19 mm	27	28	260	11,3	
23 888	17 x 19 mm	25	28	216	11,3	
23 890	20 x 22 mm	30	32	285	12,8	
23 892	21 x 23 mm	31	33	310	12,9	
23 896	24 x 27 mm	34	38	335	13,9	
23 900	30 x 32 mm	42	45	375	15,3	

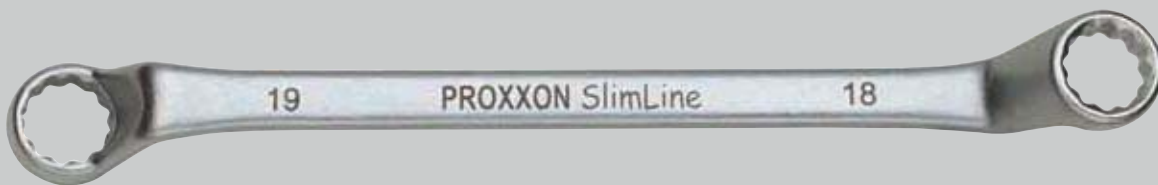

SlimLine - Schraubenschlüssel, kartonverpackt.

Komplette Sätze für Größen von 6 – 32 mm. Werkzeuge zum Anfassen.

SlimLine - Ring-Maulschlüsselsatz, 21-teilig. Von 6 – 32 mm. Nach DIN 3113 und ISO 3318 (ringseitig 15° abgewinkelt).



Schlüsselweiten: 6 – 7 – 8 – 9 – 10 – 11 – 12 – 13 – 14 – 15 – 16 – 17 – 18 – 19 – 20 – 21 – 22 – 24 – 27 – 30 und 32 mm.
Übersichtlich verpackt im stabilen Karton.

NO 23 822 Satz komplett

SlimLine - Doppelmaulschlüsselsatz, 11-teilig. Von 6 – 32 mm. Nach DIN 3110 und ISO 3318.



Schlüsselweiten: 6 x 7, 8 x 9, 10 x 11, 12 x 13, 14 x 15, 16 x 17, 18 x 19, 20 x 22, 21 x 23, 24 x 27 und 30 x 32 mm.
Übersichtlich verpackt im stabilen Karton.

NO 23 802 Satz komplett

SlimLine - Doppelringschlüsselsatz, 11-teilig. Von 6 – 32 mm. Nach DIN 838 und ISO 3318.



Schlüsselweiten: 6 x 7, 8 x 9, 10 x 11, 12 x 13, 14 x 15, 16 x 17, 18 x 19, 20 x 22, 21 x 23, 24 x 27 und 30 x 32 mm.
Übersichtlich verpackt im stabilen Karton.

NO 23 812 Satz komplett

**10 JAHRE
GARANTIE**

Gewerblich voll nutzbar!

SlimLine - Ring-Maulschlüsselsatz für zöllige Schraubengrößen. Ringseitig 15° abgewinkelt. 12-teilig. In praktischer, aufhängbarer Textil-Wickeltasche.



Schlüsselweiten: 1/4" – 9/32" – 5/16" – 11/32" – 3/8" – 7/16" – 1/2" – 9/16" – 5/8" – 11/16" – 3/4" und 13/16". Mit dauerhafter Laserbeschriftung und großen, deutlich lesbaren Schlüsselweiten. Polierte Köpfe, schlank und dünnwandig. Aufwändige Oberflächenbehandlung (2 x vernickelt, 1 x matt-verchromt) mit hautfreundlichem Finish.

NO 23 816

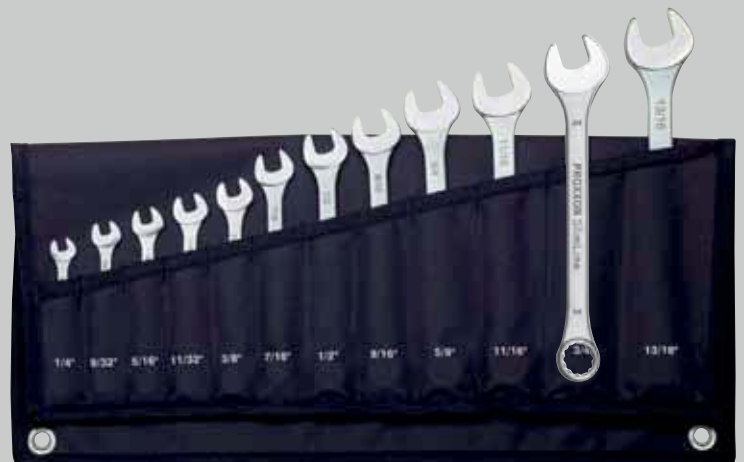

Super-Sicherheits- und Spezialbitsatz mit teils exotischen Formen.

Nichts bleibt ungeschraubt!

Tiefloch-Bits (80 mm)

Normal-Bits (25 mm)

Klauenschlüssel-Bits. No. 6, 8.

Innensechskant-Bits mit Innenbohrung. 4 und 5 mm.

PH 1 und 2.

Schlitzschrauben-Einsätze. Klingen 3 und 5,5 mm.

TX-Bits mit Innenbohrung (tamper-resistant). TX 10, TX 15, TX 20, TX 30.

TRI-WING-Bits. TW 1, 2 und 3.

TX-Bits mit Innenbohrung (tamper-resistant). 12 Stück von TX 5 – TX 40.

Außenvierkant-Bits SQ 00, SQ 01, SQ 02 und SQ 03.

Innensechskant-Bits mit Innenbohrung. Metrisch. 7 Stück von 2 – 8 mm.

3 Clutch-Einsätze: C1, C2, C3.

TRI-WING-Bits. 5 Stück von TW 1 – TW 5.

Innensechskant-Bits mit Innenbohrung. Zöllig. 6 Stück von 5/64" – 5/32".

TORQ-SET-Bits. TS 6, TS 8 und TS 10.

Klauenschlüssel-Bits. 5 Stück No 4 – No 12.

Zur Komplettierung 7 gebräuchliche Bits (PH, PZ und für Schlitzschrauben).

XZN-Vielzahn-Bits. Gr. 5, 6 und 8.

Super-Sicherheits- und Spezialbitsatz, 75-teilig.

Mit 1/4"-Spezialbits (6,3 mm) in Standardlänge (25 mm) und extralang für Sacklöcher (80 mm). Dazu Schraubendreher mit formschlüssiger Haltung der Einsätze mittels Federhülse. Magnethalter zum Arbeiten mit Elektroschrauber oder Bohrmaschine. Adapter mit Außenvierkant und Außensechskant (male) und das Gegenstück mit Innenvierkant

und Innensechskant (female). Spezialeinsatz zum zentrischen Spannen von Schraubhaken u.ä. In stabilem Stahlkasten (pulverbeschichtet). Jedes Teil ist deutlich gekennzeichnet.

NO 23 107



Winkelschlüsselsatz für Innensechskantschrauben (HX), 9-teilig.

Mit Sechskant-Kugelkopf am langen Schenkel (kurzer Schenkel gefast). Je ein Stück Größen 1,5 – 2 – 2,5 – 3 – 4 – 5 – 6 – 8 und 10 mm. Aus Chrom-Vanadium-Stahl. In praktischem Klapphalter.

NO 23 946

Winkelschlüsselsatz für TX-Schrauben, 9-teilig.

Je ein Stück TX 8 – 10 – 15 – 20 – 25 – 27 – 30 – 40 und 50. Aus Nickel-Chrom-Molybdän legiertem Spezialstahl. In praktischem Klapphalter.

NO 23 944



Der neue Schraubersatz mit knickbarem Ratschen-Schraubendreher und

Magnethalter zum Arbeiten mit Elektroschraubern.

DIN
ISO

2 JAHRE
GARANTIE

Gewerblich voll nutzbar!

**Knickbarer Schraubendreher mit Ratschenfunktion:
Für mehr Drehmoment einfach abwinkeln. Zum
Arbeiten ohne Umsetzen. Für 1/4"-Standardbits.**



Verrastung des Griffes durch Knopfdruck in normaler und abgewinkelter Version. Umschaltung von Rechts- auf Linkslauf durch Drehen des Schaltringes. In Mittelstellung wird die Ratschenfunktion eliminiert. Auto-lock-System: Bits werden nach Einschieben automatisch mittels Feder und Magnet fixiert. Zum Entnehmen Auswerfer nach hinten schieben.

NO 22 288

Schraubersatz mit knickbarem Ratschen-Schraubendreher und Magnethalter, 54-teilig.

23 Bits 1/4" (6,3 mm) in Standardlänge (25 mm) und 16 Bits extralang (80 mm) für Sacklöcher. Adapter mit Außenvierkant und Außensechskant (male) sowie das Gegenstück mit Innenvierkant und Innensechskant (female). Spezialeinsatz zum zentrischen Spannen von Schraubhaken und ähnlichem. 10 Steckschlüsseleinsätze 1/4" von 5,5 – 13 mm. Dazu Magnethalter zum Arbeiten mit Elektroschrauber oder Bohrmaschine. In stabilem Stahlkasten (pulverbeschichtet).

NO 23 104



Bits in Industriequalität, formgenau und verschleißfest.



Aus Chrom-Molybdän-Silicium-Mangan-Vanadium legiertem Spezialstahl. Nach modernsten Verfahren gehärtet.

- ⊖ Schlitz 3 – 5,5 und 10 mm. Auch in langer Version.
- ⊕ PH 1 – 2 und 3. In langer Version PH 1 und 2.
- ✳ PZ 1 – 2 und 3.
- ✳ TX (mit stirnseitiger Bohrung) 8 – 9 – 10 – 15 – 20 – 25 – 27 – 30 und 40.
- ✳ TX in langer Version 10 – 15 – 20 – 25 – 27 – 30 und 40.
- ⊖ HX 2,5 – 3 – 4 – 5 und 6 mm. In langer Version HX 3 – 4 – 5 und 6 mm.

Pocket-Schlüsselsatz für Innensechskantschrauben (HX), 8-teilig.

Je ein Stück 1,5 – 2 – 2,5 – 3 – 4 – 5 – 6 und 8 mm. Aus Chrom-Vanadium-Stahl, galvanisch veredelt.

Halter mit grifffreundlicher Weichkomponente dient auch als Hebel.

NO 23 956

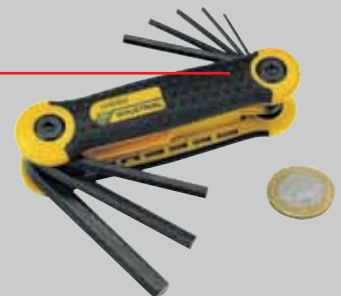

Pocket-Schlüsselsatz für TX-Schrauben, 8-teilig.

Je ein Stück TX 9 – 10 – 15 – 20 – 25 – 27 – 30 und 40. Aus Nickel-Chrom-Molybdän legiertem Spezialstahl. Halter mit grifffreundlicher Weichkomponente dient auch als Hebel.

NO 23 954

FLEX-DOT-Schraubendreher: Die Allrounder für Werkstatt und Montage.

PROXXON

INDUSTRIAL

DIN
ISO

2 JAHRE
GARANTIE

Gewerblich voll nutzbar!

Ergonomisches Design für ermüdungs- und schmerzfrees Arbeiten:

Gerundete Zwei-Komponenten-Griffform mit flexiblen Noppen „FLEX-DOT®“ für ermüdungs- und schmerzfrees Arbeiten. Gute Griffigkeit bei schnellem Umgreifen. Hohe Drehmomente und Andruckkräfte durch ausbalanciertes Design für horizontalen und vertikalen Ansatz.

Mit Querloch zum Aufhängen oder Ansetzen eines Hebels.

Öl- und säurebeständiger Spezialgummigriff, der nicht verklebt.

Deutliche Größenangaben durch Lasermarkierung auf matt-verchromten Schäften aus Chrom-Silicium-Mangan-Molybdän legiertem Spezialstahl.

Bearbeitete schwarze Spitze für höchste Präzision bei der Schraubenaufnahme. Vermindert das Abrutschen des Werkzeuges.

Klingen-Symbol und -Größe am Griffende.

Fingermulden für mehr „Grip“ beim Schnelldrehen.

Sechskant zum Ansatz eines Maulschlüssels als Hebel bei den Größen Schlitz 8 und 10 sowie PH 3 und PZ 3.



Schlitz-Schraubendreher



NO	mm	mm	mm	mm
22 010	3	0,5	100	75
22 012	4	0,8	100	75
22 014	5,5	1	125	100
22 016	6,5	1,2	150	110
22 018	8	1,2	175	122
22 020	10	1,6	200	122
22 026 Stubbi	5,5	1	25	60

HX-Ball (Kugelpopf)-Schraubendreher



NO	Innen HX	mm	mm
22 204	2	100	75
22 206	2,5	100	75
22 208	3	100	75
22 210	4	100	100
22 212	5	100	110
22 214	6	150	110
22 216	8	150	122



PHILLIPS-Kreuzschlitz-Schraubendreher



NO	PH	mm	mm
22 050	0	60	75
22 052	1	80	100
22 054	2	100	110
22 056	3	150	122
22 060 Stubbi	2	25	60



POZIDRIV-Kreuzschlitz-Schraubendreher

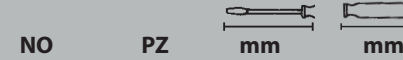

NO	PZ	mm	mm
22 070	0	60	75
22 072	1	80	100
22 074	2	100	110
22 076	3	150	122



Tamper-TX-Schraubendreher (mit stirnseitiger Bohrung)

NO	TTX	mm	mm
22 230	8	75	75
22 232	10	100	100
22 234	15	100	100
22 236	20	100	100
22 238	25	100	110
22 240	27	100	110
22 242	30	100	110
22 244	40	100	110



Außensechskant-Schraubendreher

NO	Außen HX	mm	mm
22 260	5,5	125	110
22 262	6	125	110
22 264	7	125	110
22 266	8	125	110
22 268	9	125	110
22 270	10	125	110
22 272	11	125	110
22 274	12	125	110
22 276	13	125	110

Schraubendreher mit durchgehender Sechskant-Klinge und Schlagkappe

Für hohe Stabilität bei Meißelarbeiten, aber auch zum Ansatz des Werkzeuges bei festsitzenden Schrauben. Separate, zur Klinge formschlüssige Schlagkappe für rückschlagfreies Arbeiten auch mit einem Stahlhammer.



NO	mm	mm	mm	mm
22 104	6,5	1,2	150	110
22 108	8	1,2	200	120
22 134	PH 2		150	110

Schraubendreher für 1/4"-Standard-Bits und 1/4"-Steckschlüsseleinsätze

Zur Aufnahme von 1/4"-Vierkant-Steckschlüsseleinsätzen.

NO	mm	mm
22 280	110	110

Für 1/4"-Sechskant-Standard-Bits (6,35 mm). Die Magnetisierung der Bits fixiert Stahlschrauben. Einfaches Ansetzen der Schrauben.

NO	mm	mm
22 281	100	110

Für 1/4"Sechskant-Bits (6,35 mm). Mit Lock-System: Die Bits werden formschlüssig gehalten. Zum Lösen Ring nach hinten schieben.

NO	mm	mm
22 282	110	110

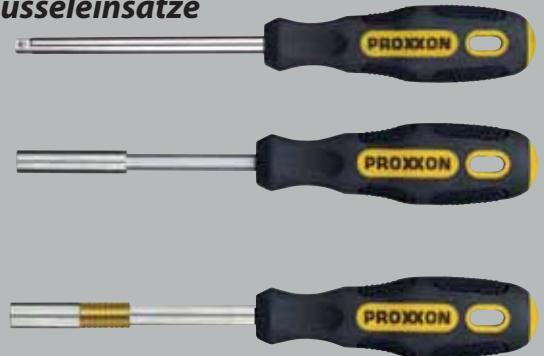

Sinnvolle Schraubendreher-Zusammenstellungen für den täglichen Einsatz

FLEX-DOT-Schraubendrehersätze, 6-teilig

Zusammenstellungen, die in keiner Werkzeugkiste fehlen sollten. Eine vollständige Erstausrüstung für Monteure und Servicetechniker.

NO	Inhalt				
22 604	4 x Schlitz: 2 x Phillips:	3 PH 1	4 PH 2	5,5	6,5
22 606	4 x Schlitz: 2 x Pozidriv:	3 PZ 1	4 PZ 2	5,5	6,5
22 640	6 x Tamper-TX:	TTX 10 TTX 25	TTX 15 TTX 30	TTX 20 TTX 40	
22 642	6 x HX:	HX 2,5 HX 6	HX 3 HX 8	HX 4	HX 5
22 644	6 x Außen-HX:	5,5 10	6 13	7	8



L-Griff-Schraubendreher: Die robusten mit durchgehender Klinge.

PROXXON

INDUSTRIAL

Sind hohe Drehmomente beim Anziehen und Lösen von Schrauben erforderlich, ist der L-Griff-Schraubendreher die Lösung. Der ergonomische, asymmetrische Griff erleichtert die Arbeit im Dauereinsatz. Das Zwei-Komponenten-Design mit griffsympathischer Weichkomponente verringert Druckstellen bei hohem Kraftaufwand. Deutliche Größenangabe auf Schaft (gelasert) und Griff.



L-Griff-HX-Schraubendreher
Kurze Klinge mit robustem Standard-HX, lange Klinge mit HX-Ball (Kugelkopf).

NO	HX	A mm	B mm	C mm
22 402	2	110	15	55
22 404	2,5	110	15	55
22 406	3	110	15	55
22 408	4	110	15	55
22 410	5	160	20	75
22 412	6	160	20	75
22 414	7	160	20	75
22 416	8	200	20	75
22 418	10	215	20	100

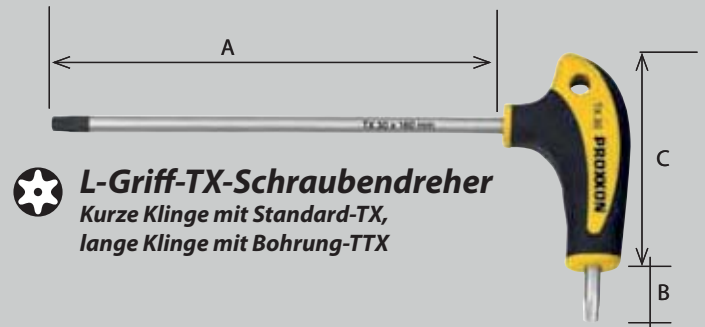

L-Griff-TX-Schraubendreher
Kurze Klinge mit Standard-TX, lange Klinge mit Bohrung-TTX

NO	TX	A mm	B mm	C mm
22 440	8	110	15	55
22 442	9	110	15	55
22 444	10	110	15	55
22 446	15	110	15	55
22 448	20	110	15	55
22 450	25	160	20	75
22 452	27	160	20	75
22 454	30	160	20	75
22 456	40	185	20	75
22 458	45	215	20	100
22 460	50	215	20	100

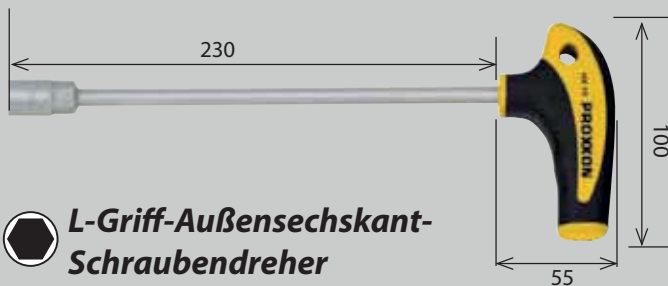

L-Griff-Außensechskant-Schraubendreher

Optimale Klingenlänge für Arbeiten an Motoren und Maschinen aller Art. Mit Außen-HX zum Ansatz eines Maulschlüssels bei feststehenden Schrauben.

NO	Außen-HX mm
22 476	7
22 478	8
22 482	10
22 486	12
22 488	13



L-Griff-Schraubendrehersätze

Mit vielseitigem Halter für die Werkstatt. Deutliche Größenangaben am Halter zur übersichtlichen Aufbewahrung der L-Griff-Schraubendreher.

NO	Inhalt
22 650	8-tlg. L-Griff-HX-Satz mit Halter HX 2 – 2,5 – 3 – 4 – 5 – 6 – 8 – 10
22 652	10-tlg. L-Griff-TX-Satz mit Halter TX 8 – 10 – 15 – 20 – 25 – 27 – 30 – 40 – 45 – 50

Schutzisolierte FLEX-DOT-Schraubendreher nach VDE-Standard

„VDE-Schraubendreher“ für sicheres Arbeiten an spannungsführenden Teilen bis 1.000 V-Wechselspannung. Auf die Klinge gespritzte Schutzisolation, Stück für Stück geprüfte Sicherheit.

PROXXON
INDUSTRIAL



⊖ Schutzisolierte-Schlitz-Schraubendreher

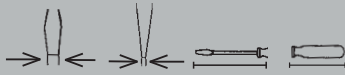

NO	mm	mm	mm	mm
22 300	2,5	0,4	75	75
22 304	4	0,8	100	100
22 306	5,5	1	125	100
22 308	6,5	1,2	150	110

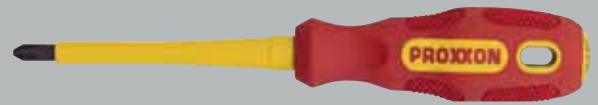

⊕ Schutzisolierte-PHILLIPS-Kreuzschlitz-Schraubendreher



NO	PH	mm	mm
22 330	0	60	75
22 332	1	80	100
22 334	2	100	110

VDE-Schraubendrehersatz, 6-teilig

NO	Inhalt
22 630	4 x Schlitz 2,5 4 5,5 6,5 2 x PH PH 1 PH 2



Spannungsprüfer nach VDE 0680

Anzeige der Phasenspannung 220 – 250 V, 50/60 Hz (bis 500 Hz). Aus hochfestem ABS, mit aufgerauter, griffiger Oberfläche. Stück für Stück getestet bei 2.000 V. Klingenlänge 60 mm. Gesamtlänge 140 mm.

NO	mm	mm	mm	mm
22 390	3	0,5	60	75

2 JAHRE GARANTIE

Gewerblich voll nutzbar!

Feinstschraubendreher für Elektroniker, Kamerabauer, Uhrmacher, Juweliere, Feinmechaniker, Modellbauer.

MICRO-Driver, 15-teilig

Klingen aus hochlegiertem Nickel-Chrom-Molybdän-Stahl (SAE 8660). Für extreme Härte und Zähigkeit. Verchromt, mit brüniertes Spitze. Ergonomisch geformter 2-Komponenten-Griff aus hochwertigem Kunststoff (schlagfest, öl- und säurebeständig) mit Weichkomponente im Griffbereich. Drehbarer Zentrierkopf und Fingermulde.

⊖ Schlitz:	1 x 50 – 2 x 50 – 3 x 50
⊕ Kreuzschlitz:	PH 000 x 50 – PH 0 x 50 – PH 1 x 50
⊛ TX:	5 x 50 – 6 x 50 – 8 x 50 – 10 x 50 – 15 x 50
⊙ HX:	1,5 x 50 – 2 x 50 – 2,5 x 50 – 3 x 50

NO 28 148



	Seite/Seiten
	Steckschlüsselsätze und Werkzeugkoffer 3 – 9
	Universal- und Ölabsaugpumpe AP 12 9
	Ratschen, Steckschlüsseleinsätze und Bedienelemente 10 – 16
	IMPACT-Steckschlüsseleinsätze für Radmuttern 16
	MicroClick-Drehmomentschrauber und MicroClick-Drehmomentschlüssel 17 – 19
	MicroSpeeder- und Speeder-Ratschenschlüssel 20 – 23
	Rollgabelschlüssel 23
	SlimLine-Schraubenschlüssel 24 – 27
	Bit-Spezialsätze 28 – 29
	FLEX-DOT-Schraubendreher MICRO-Driver 30 – 33 33

Für das MICROMOT-System gibt es einen separaten 70-seitigen Katalog.
Sie erhalten ihn kostenlos unter der unten angegebenen Adresse.

Aufgrund der ständigen Weiterentwicklung unserer Produkte behalten wir uns technische Änderungen vor. Irrtümer können wir nicht ausschließen.



PROXXON GmbH

Industriepark Region Trier • Dieselstraße 3 - 7 • DE-54343 Föhren
Telefon 0 65 02 – 93 17 – 0 • Telefax: 0 65 02 – 93 17 – 100
E-Mail: office@proxxon.com • www.proxxon.com